

## 製品同梱明細

取付前に各部材を確認のうえ、使用してください。

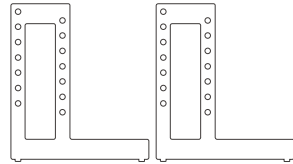

フレーム…2コ

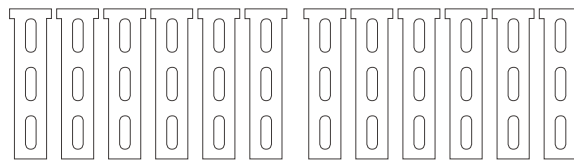

棚板…12コ

固定ネジ…8コ

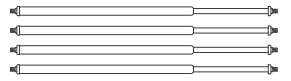

パイプセット…4コ

## 取付方法

①フレームにパイプセットを差込み、固定ネジで締付けます。棚板外れ防止のためにパイプセットは(前)後で太い方が、互い違いになるように差込んでください。また、(前)後で同じ段数になるように注意してください。(図A)

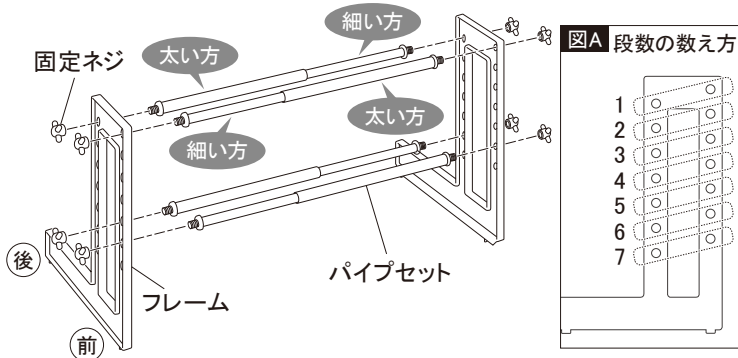

②フレームを持ち、設置する場所に合わせて幅を調節します。

\* 4本のパイプセットのいずれかに表示されている、75cm目次のストップマークが見えるまでパイプを伸ばさないでください。(図B)

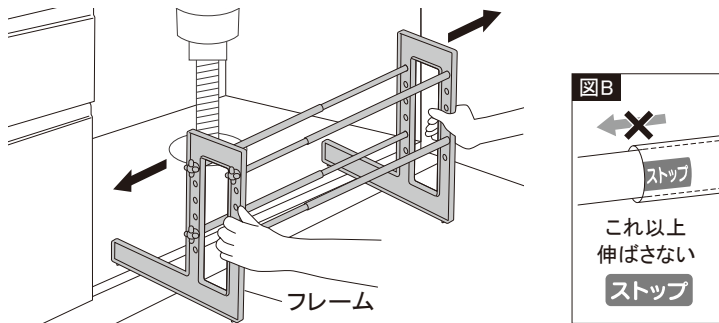

③棚板の先端を手前のパイプにはめこんだ後、下側を奥のパイプにはめ込みます。

\* 伸縮の幅によっては、棚板が余ることがあります。

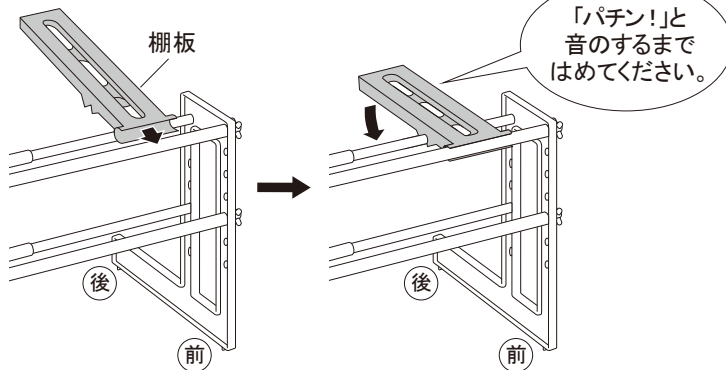

## 使用方法

## 棚の高さ調節

取付ける穴の位置を変えることにより、棚の高さを調節できます。

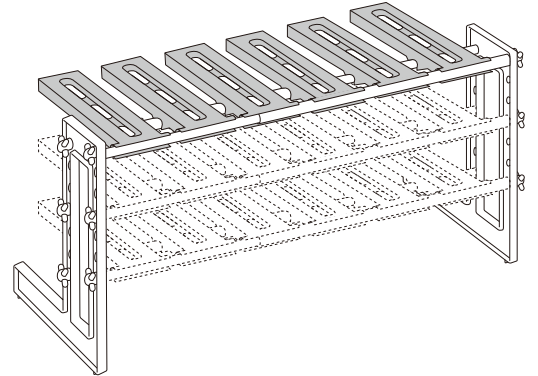

## 排水トラップを挟む場合

棚板の位置をずらすことにより、排水トラップやホースを避けて棚を設置することができます。

\* 排水トラップやホースを挟むと、棚板が余ることがあります。

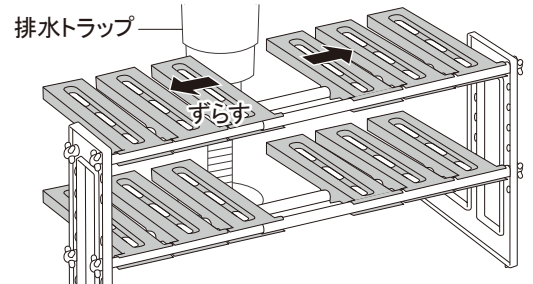

## ⚠注意

- 耐荷重5kg(棚1段当り)以内で使用してください。棚の上に乗ったり、座ったりして急激な力を加えないでください。破損の恐れがあります。
- 物をのせる時は、荷重が1カ所に集中しないようになるべく均等にのせてください。
- 落下しやすい物や破損しやすい物、棚からはみ出る物はのせないでください。
- 棚の伸縮幅は50~75cmです。75cm以上広げて使用しないでください。
- 火のそばでの使用や、熱い物をのせたりしないでください。変質・変色の恐れがあります。
- 設置する場所が水平な面で不安定でないことを確認のうえ、設置してください。
- 定期的に固定ネジにゆるみがないかを確認してください。
- 汚れた場合は、中性洗剤を使用してください。磨き粉などのお手入れは避けてください。

## 【仕様】

材質: PS, PP, スチール  
耐荷重量: 49.0N (5kgf) ※棚1段当り

## 【セット明細】

- ・フレーム(2コ)
- ・棚板(12コ)
- ・固定ネジ(8コ)
- ・パイプセット(4コ)

株式会社 カクダイ

GAONA 事業部

本社 〒550-0012 大阪市西区立売堀1-4-4

『お客様相談窓口』 ☎(06)6538-1124

GAONA事業部ホームページ

<http://gaona.jp>

GM-PF009 0916 \* \*