

# 501-402 雨センサー取付け台 施工説明書

このたびは、雨センサー取付け台をお求めいただきまして、まことにありがとうございました。

施工前に必ずお読みください。  
お読みになった後は、いつでも見られる所に必ず保管してください。

## 製品同梱明細

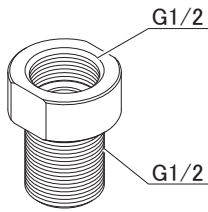

接手

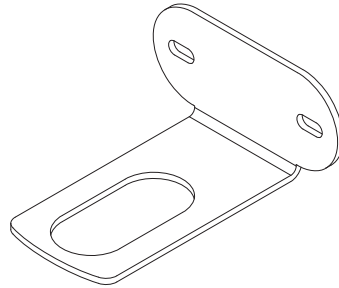

雨センサー取付け台



ワッシャ



ビス

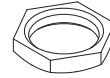

ナット



ナット(小)

## 取付方法

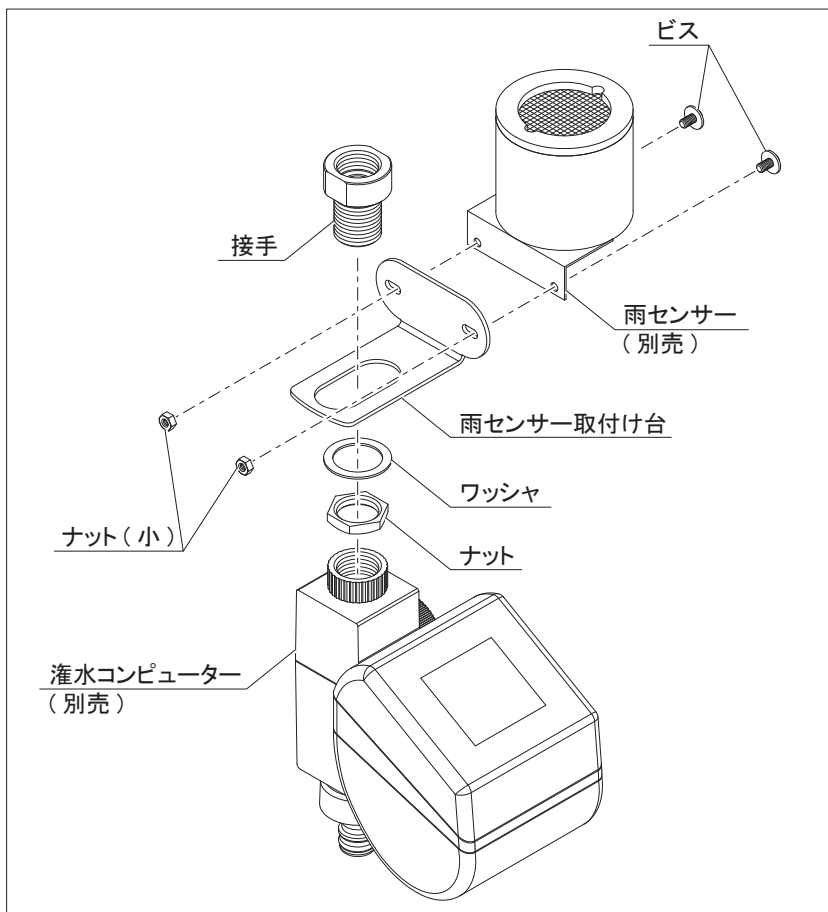

### 《501-402 施工例》

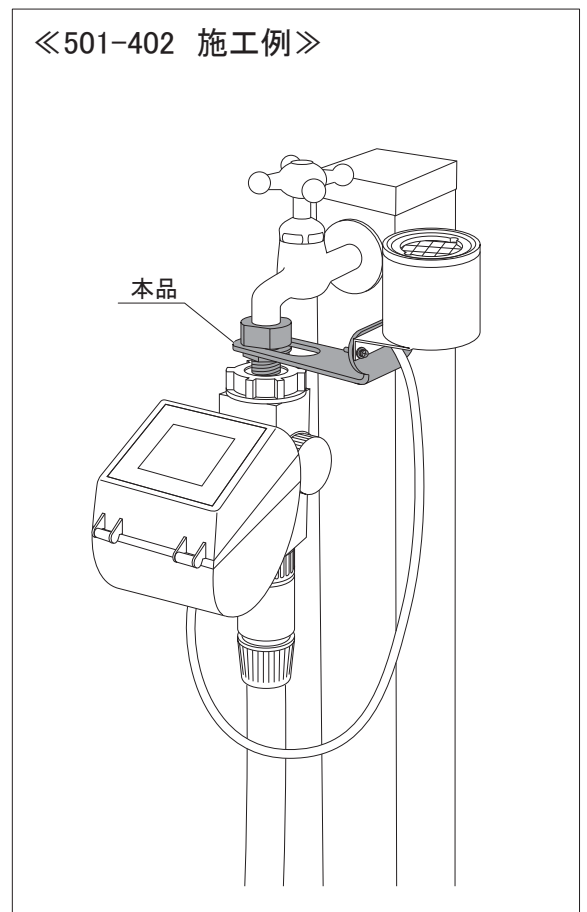

本品を取付けの際、水栓がゆるまないようご注意ください。