



KAKUDAI

雨センサー

501-401

取扱施工説明書

施工前・使用前に必ずお読みください。

お読みになったあとは、いつでも見られる所に必ず保管してください。

このたびは雨センサーをお求めいただきまして、まことにありがとうございました。

安全上のご注意

施工・使用前に、この「安全上のご注意」をよくお読みのうえ、正しく使用してください。

ここに示した注意事項は、状況によって重大な結果(傷害・物損)に結び付く可能性があります。いずれも安全に関する重要な内容を記載していますので、必ず守ってください。



注意

取扱いを誤った場合に、使用者が軽傷を負うか、または、物的損害のみが発生する危険な状態が生じることが想定されます。

お守りいただく内容の種類を、次の絵表示で区分し、説明しています。

必ず実行していただく「強制」を表します。

禁止してはいけない「禁止」を表します。

分解禁止 分解しないでください。

必ず実行 ●必ず雨水の当たる場所に設置してください。
●スプリンクラーなどの散水器具の影響が及ばない場所に設置してください。

禁止 ●本製品は屋外設置型です。屋内には絶対に設置しないでください。
●適用灌水コンピューター以外には使用しないでください。

分解禁止 分解・改造はしないでください。

仕様

作動雨量	1ミリ/時以上
復帰時間	1~10時間
適用灌水コンピューター	502-310 / 502-312 / 502-317 / 502-340 / 502-342 504-046 / 504-047 / 504-048 / 504-049 / 504-050

*仕様は気象状況等により異なります。
*電源は不要です。
*ケーブルを延長する場合は504-032-5(別売)をご使用ください。(最大5mまで)

製品同梱明細

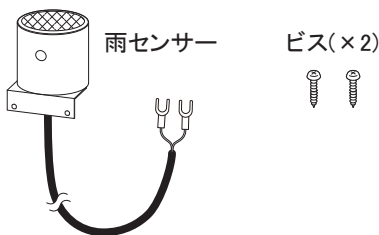

取付方法(504-049、504-050に取付ける場合)



必ず実行

雨センサーは、周囲の環境に合わせて、必ず雨水の当たる場所に設置してください。(雨センサーを固定する場所は、雨センサーのケーブルの届く範囲内であれば、制限はありません。)

- *上記品番以外に本品を取付ける場合は、製品に付属の取扱施工説明書をご参照ください。
- *501-402雨センサー取付け台を使用される場合は、製品に付属の施工説明書も合わせてご参照ください。

1. 雨センサーをコンピューターボックスに取付けます。

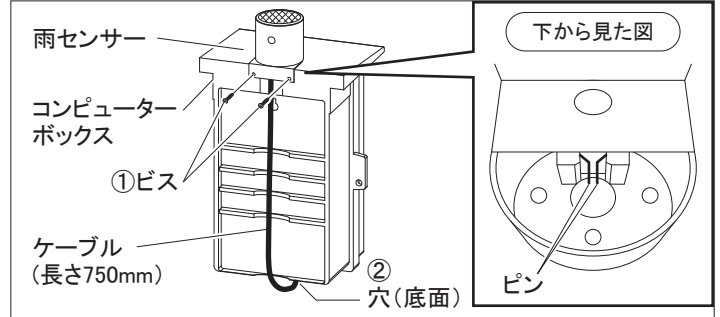

- ①コンピューターボックス背面に、付属のビスで雨センサーを固定します。
*取付前に、ピンとピンが接触していないかご確認ください。
*雨センサーはできるだけ水平になるように取付けてください。
- ②ケーブルをコンピューターボックス背面に沿って導き、コンピューターボックス底面の穴に通します。

2. ケーブルを接続します。

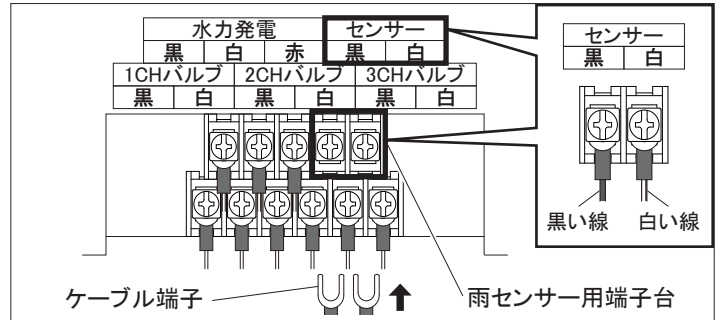

ケーブルをコンピューターボックス下部にある雨センサー用端子台に接続します。
*「センサー」の「黒」の端子台にはケーブルの黒い線の端子を、「白」の端子台には白い線の端子をそれぞれ取付けてください。

お手入れのしかた

●アミの点検と清掃

アミに枯葉などの異物がないか定期的に点検し、異物がある場合は取除いてください。

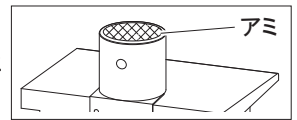

こんな時には… 簡単な点検と対処

●設定時刻に接続したコンピューターが水やりしない場合

雨センサー内部のピンとピンが接触している恐れがあります。雨センサーの下側から内部を確認し、ピンとピンが接触しないようにしてください。



株式会社 カクダイ
本社 〒550-0012 大阪市西区立売堀1-4-4 ☎(06)6538-1124
0518TC

M-I0127E
無断転載・複写を禁ず